

## Bedit [ Bedit (BE) ]

Abre la ventana para la edición de bloques.

### Procedimiento:

1. Podemos editar un bloque escribiendo (BE), (Enter), o haciendo doble clic en el bloque si esta en pantalla.

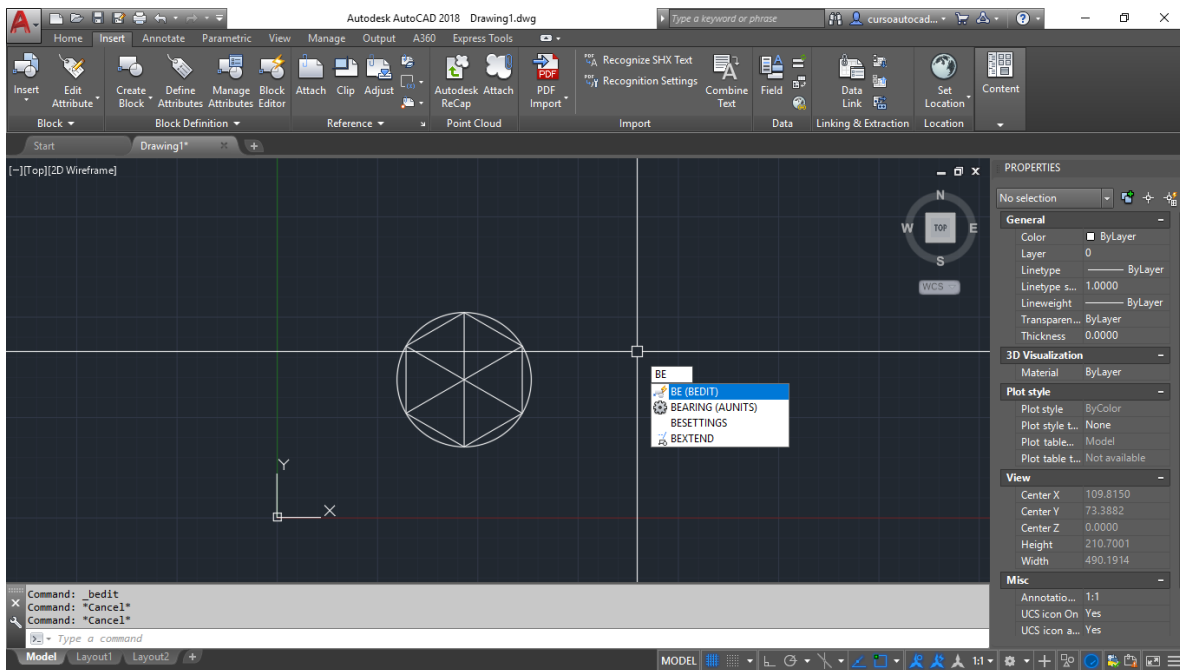

2. Seleccionamos el objeto a editar, "OK". Procederá a abrir un espacio de trabajo solo para la edición de bloques donde podremos definir atributos del bloque seleccionado, dichos cambios se verán reflejados luego en el espacio "model".

